

SBB Series

Ventouse à 1,5 soufflets forte charge



FORTE
CHARGE



Fonctions

- Ventouse 1,5 soufflets spéciale fortes charges
- Compensation de niveau grâce aux soufflets

Applications

- Manipulation de plaques tôles - verre - bois

Comment commander

SBB 200 N - G4F

① ② ③ ④

① Série	② Diamètre	③ Matière / dureté SH	④ Connexion
SBB	200 - ϕ 200mm 250 - ϕ 250mm 300 - ϕ 300mm	N - NBR 60	G4F -Raccord femelle G1/2

Paramètres techniques

Modèle	Force extraction (N)	Volume intérieur (cm ³)	Rayon courbure min. de la pièce (mm)	ϕ recommandé (mm)	Poids (g)
SBB200	850	790	350	12	860
SBB250	1,620	1,677	480	12	1,012
SBB300	2,390	2,950	580	12	1,650

◇ Note: Test du niveau de vide -60kPa avec une pièce à la surface lisse et propre. Les données de force d'extraction ne prennent pas en compte les facteurs de sécurité. Les données peuvent changer en fonction de la surface des pièces.

Dimensions (mm)

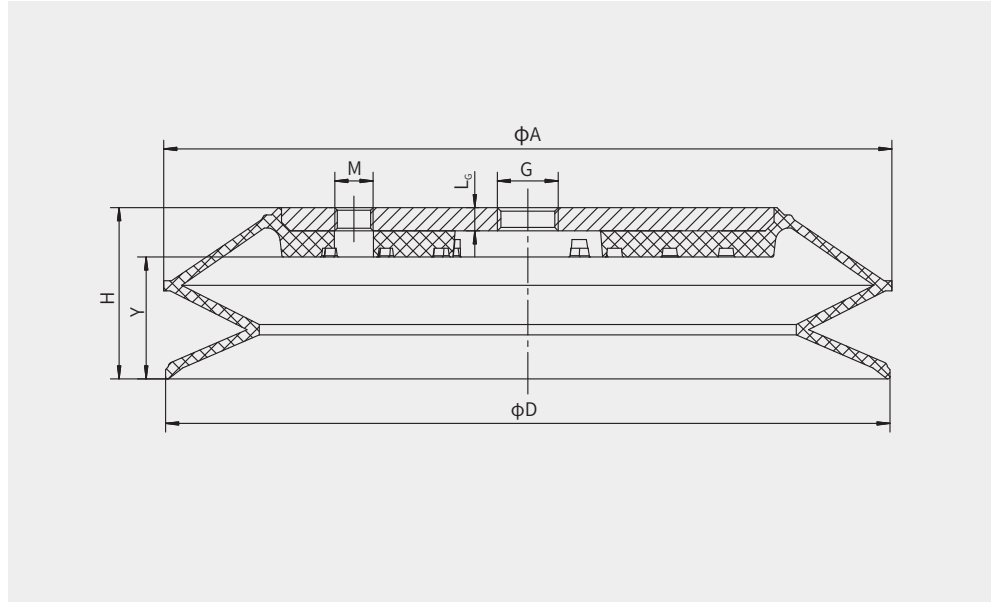

Modèle/taille	D	A	H	Y	G	L _c	M
SBB200	200	206	57	40	G1/2	8	—
SBB250	250	251	60	43	G1/2	8	G1/4
SBB300	300	306	77	57	G1/2	8	G1/4

◇Note: Voir page 24 pour les inserts et compensateurs

- SB
- SBA
- SBB**
- SBF
- SBOF
- SFT
- STP
- SBL
- SBLP
- SF
- SU
- SUF
- SFG
- STC
- SFF
- SFM
- SDM
- SOB
- SOF
- SOG
- SFP
- SBP
- SXP
- SGP
- SDL
- SH
- SHB
- SZ
- SAN
- SAO
- SPA
- SPC
- SPF
- SPJ
- SPU
- SNP
- SOP